

DECAPACK

Sistema riempimento vassoi

- alta produzione

- di facile utilizzo

- adatto per imballaggi senza plastica

- flessibile da usare

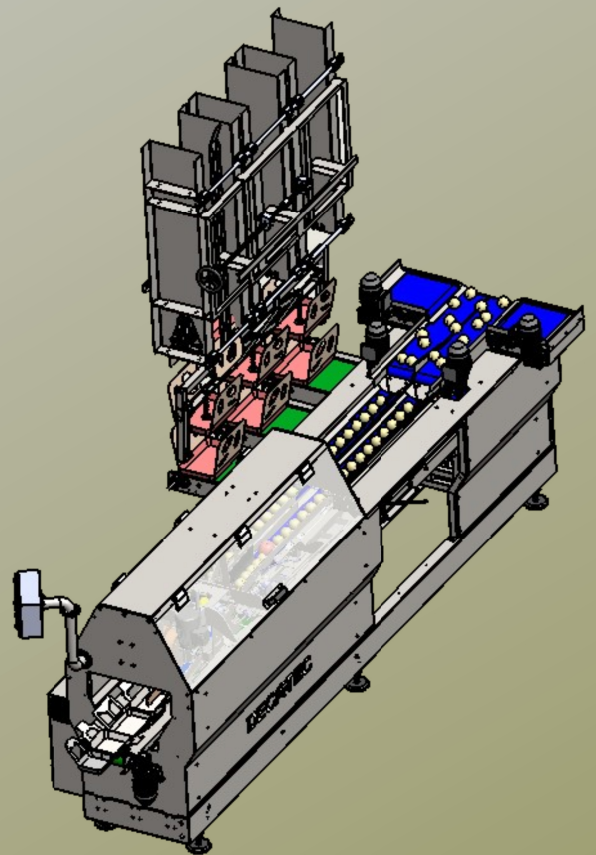
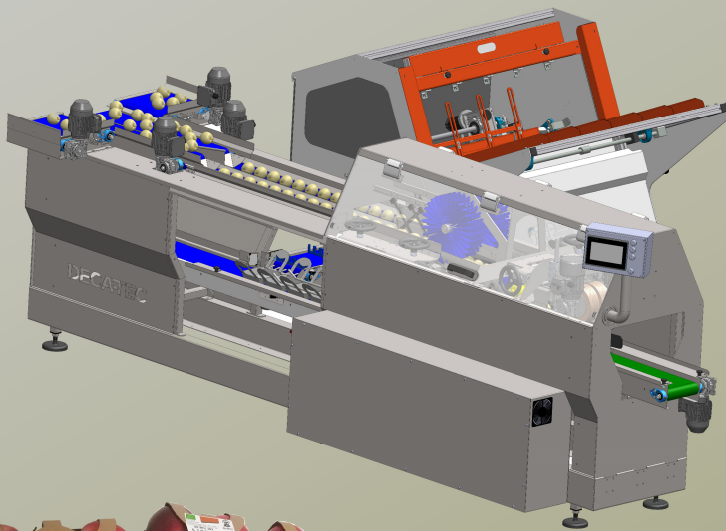

Modell : F70-/20S + DECASPEND

Datenblatt

per il riempimento delicato di vassoi in cartone preformati.

Equipaggiamento standard:

- Solida struttura del telaio in acciaio inossidabile AISI 304 e alluminio anodizzato
- Touchscreen da 7 "con guida programmi intuitiva
- Dispenser di vassoi per vassoi con o senza linguette
- Controllo dei segnali di entrata e uscita
- Telaio di sicurezza
- Sicuro per l'utente, conforme CE
- Cambio formato molto facile e veloce

Specifiche tecniche

Velocità di riempimento: fino a - 75 confezioni al minuto

Dimensione massima del vassoio: larghezza: 200 mm, lunghezza: 280 mm, altezza: 180 mm

Dimensioni minime del vassoio: larghezza: 130 mm, lunghezza: 120 mm, altezza 20 mm

- Collegamento aria: 7 bar
- Consumo aria: 380 l / min.
- Collegamento elettrico: 400V + N + PE, 50 Hz
- Consumo energetico: 4,0 kW

